

Cuțit electric și ascuțitoare de burghiu 180W



Instrucțiuni de utilizare
Traducerea instrucțiunilor originale

Vă mulțumim că ați achiziționat produsul nostru și vă dorim să fiți mulțumit de utilizarea acestuia.

Ați devenit proprietarul unui polizor care se caracterizează prin siguranță maximă și ușurință în utilizare, este un dispozitiv fiabil, de înaltă performanță, cu instalare rapidă. Deși este simplu de utilizat, funcționarea sa trebuie să respecte cerințele stabilite în acest manualul și reglementările privind sănătatea și siguranța aplicabile în zona în care este utilizat.

AVERTISMENTE INIȚIALE

1. Ștecherul trebuie să se potrivească cu priza. Nu modificați niciodată fișa în niciun fel. O fișă nemodificată care se potrivește cu priza reduce riscul de electrocutare.
2. Evitați contactul corpului cu suprafețele împământate, cum ar fi cuptoarele, ventilatoarele și frigidererele. Dacă corpul dumneavoastră este împământat, crește riscul de electrocutare.
3. Nu expuneți sculele electrice la ploaie sau în medii umede. Apa care intră în sculă crește riscul de electrocutare.
4. Atunci când se utilizează un cablu prelungitor, grosimea conductorilor acestuia trebuie să fie cel puțin egală sau mai mare decât diametrul cablului de alimentare. Un cablu de alimentare deteriorat sau sfărâmat crește riscul de electrocutare.
5. Nu utilizați unealta dacă ștecherul sau cablul de alimentare este deteriorat.
6. Fiți atenți când lucrați cu unelte. Nu utilizați unealta sub influența alcoolului, a drogurilor sau a medicamentelor. Dacă aveți îndoieli, nu utilizați unealta.
7. Folosiți accesorii de protecție adecvate. Purtați ochelari de protecție, mască de praf, încălțăminte antiderapantă și protecție pentru urechi atunci când lucrați cu unelte.
8. Evitați pornirea accidentală a sculei. Înainte de conectare, asigurați-vă că întrerupătorul se află în poziția OFF.
9. Îndepărtați toate cheile de reglare înainte de a utiliza unealta. O cheie atașată la piesele rotative ale sculei electrice poate provoca răniri!
10. Menținerea unei poziții stabile și a echilibrului în timpul lucrului. Acest lucru permite un control mai bun al echipamentului în cazul unor situații neprevăzute.
11. Purtați îmbrăcăminte de lucru adecvată. Nu purtați haine largi sau bijuterii, deoarece acestea ar putea fi prinse în piesele în mișcare ale sculei. Atunci când lucrați cu unelte, se recomandă să purtați încălțăminte cu talpă antiderapantă. Părul lung trebuie protejat corespunzător. Purtați întotdeauna îmbrăcăminte de protecție adecvată.

12. Este absolut interzisă introducerea de obiecte în orificiile de lucru ale polizorului, precum și de elemente mici, cum ar fi șuruburile.
13. Dacă observați discrepanțe, contactați imediat dealerul.

14. Orice vibrații sau zgomote neregulate sunt esențiale pentru verificarea corectitudinii ansamblului instrumentului.
15. Operatorii mașinilor de tocat cuțite ar trebui să aibă o formare valabilă în domeniul sănătății și securității.
16. Nu utilizați unelte electrice cu un întrerupător deteriorat. Uneltele care nu pot fi acționate de întrerupător sunt periculoase și trebuie reparate.
17. Deconectați scula de la sursa de alimentare înainte de a regla, repara sau înlocui accesoriile.
18. Întrețineți instrumentele în mod regulat. Asigurați-vă că nu există slăbiciuni și disfuncționalități ale pieselor mobile, piese deteriorate ale sculelor sau alte defecte care ar putea interfera cu funcționarea corectă. echipamente. Dacă găsiți ceva în neregulă cu acesta, reparați imediat instrumentul. Multe defecțiuni sunt rezultatul unei întrețineri necorespunzătoare.
19. Un comutator deteriorat trebuie înlocuit de un centru de service autorizat. Nu utilizați unealta cu un întrerupător nefuncțional.
20. Nu lăsați unealta nesupravegheată atunci când este pornită. Opriți întotdeauna scula și așteptați ca aceasta să se oprească complet înainte de a părăsi locul de muncă.

ÎNAINTE DE ÎNCEPEREA LUCRĂRILOR

1. Unealta trebuie să fie alimentată de la 230 V 50 Hz.
2. Atunci când utilizați un cablu prelungitor, asigurați-vă că dimensiunea firului este cel puțin aceeași sau mai mare decât dimensiunea cablului de alimentare.
3. Înainte de a începe lucrul, asigurați-vă că mașina este complet operațională și verificați cu atenție starea cablului de alimentare.
4. În timpul primei rulări, lăsați scula descărcată timp de aproximativ 1 minut, timp în care verificați funcționarea corectă a polizorului. Ascultați dacă există sunete și vibrații deranjante.
5. După ce testul este finalizat, porniți și opriți ascuțirea de câteva ori și așteptați până când roata de șlefuit se oprește complet, ceea ce vă permite să verificați funcționalitatea butonului.

LOCUL DE MUNCĂ

1. Locul de muncă trebuie să fie ordonat și bine iluminat.
2. Efectuați tăieturi ascuțite atunci când sunteți așezat, utilizați un scaun cu spătar.
3. Ușurați-vă, dacă nu vă simțiți confortabil, ajustați-vă poziția.
4. Suprafața de masă pe care este așezat polizorul trebuie să fie curată și stabilă. Acest lucru va preveni zgomotul suplimentar.
5. Camera trebuie să fie dotată cu o bună ventilație.

DEPOZITARE ȘI ÎNTREȚINERE

1. Depozitați scula cu comutatorul în poziția 0 / OFF.
2. Atunci când nu este utilizat, păstrați scula închisă în interior, departe de accesul copiilor.
3. Depozitați polizorul în ambalajul original.

INSTALAREA MODULELOR

AVERTISMENT - La schimbarea modulelor, fișa de alimentare trebuie deconectată de la priza de rețea pentru a preveni pornirea accidentală a sculei.

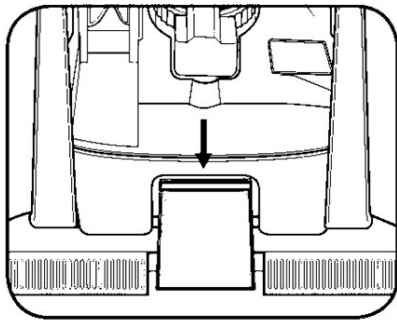

Modulul poate fi îndepărtat prin apăsarea zăvorului de la bază.

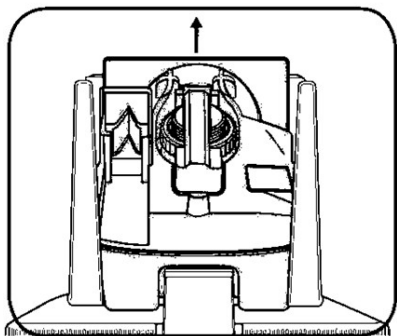

După deblocare, ridicați modulul.

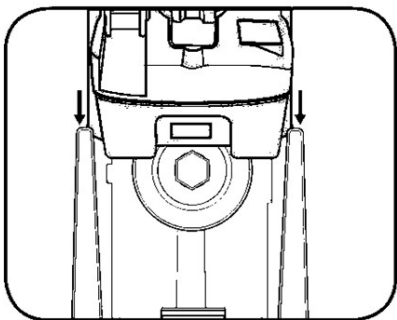

Modulul se instalează prin introducerea acestuia în ghidaje și apoi prin apăsarea până când dispozitivul de blocare se fixează în poziție.

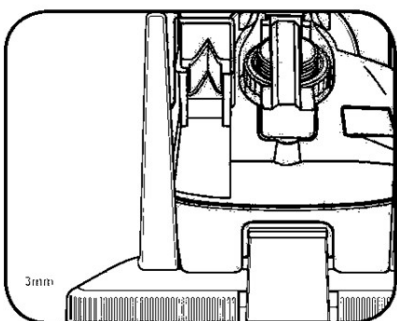

În ciuda blocării modulului, acesta poate avea un joc de aproximativ 3 mm, ceea ce este normal.

CELE MAI FRECVENTE PROBLEME ȘI SOLUȚIILE LOR

Scântei ușoare vizibile în corpul motorului în timpul funcționării.

Aceasta este funcționarea normală a motorului cu perii. Dacă fenomenul nu se intensifică, nu trebuie luate măsuri de corecție.

Marginile ascuțite sunt colorate

*Acesta este un semn de supraîncălzire a materialului ascuțit. Ar trebui să faceți pauze în timpul ascuțitului, de asemenea, puteți răci materialul cu apă între ascuțituri. Cu toate acestea, nu uitați să
modulul de măcinare nu a primit umiditate.*

Marginea ascuțită este zimțată, iar rezultatele nu sunt satisfăcătoare.

Acesta este un semn de uzură a capului de polizare. Înlocuiți capul.

Vibrații mari la pornire.

Cauza este adesea deteriorarea capului de tăiere sau uzura. Înlocuiți capul.

SPECIFICAȚIE

Model: M22292

Putere: 180 W

Sursa de alimentare: 230V/50Hz

Viteză: 6 700 rpm

Diametrul burghiului: 3-10mm

Lățimea maximă a dălții: 50 mm

Cuțite și foarfeci: cu muchii drepte

Vedere laterală a polizorului

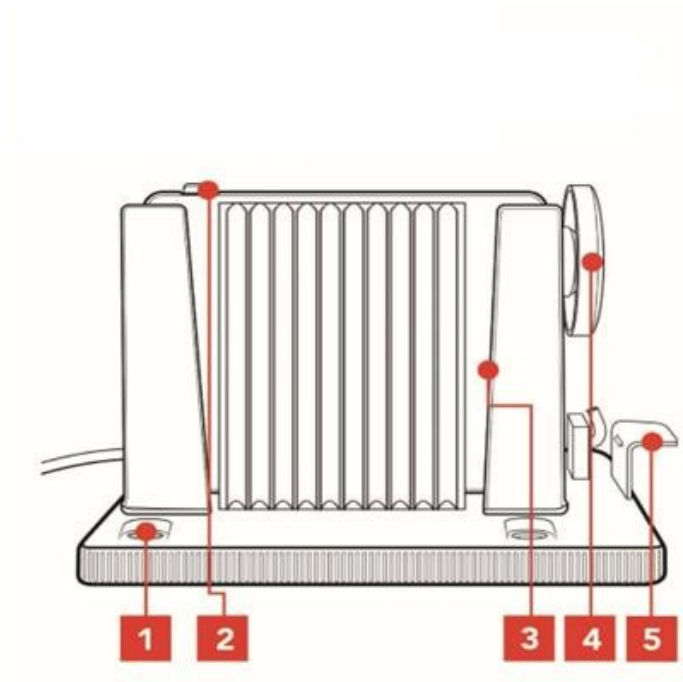

1. Găuri de montaj
2. Întreprupător principal
3. Ghidaje modulare
4. Roată de rectificat
5. Clip de fixare

Modul de ascuțire pentru cuțite și foarfeci

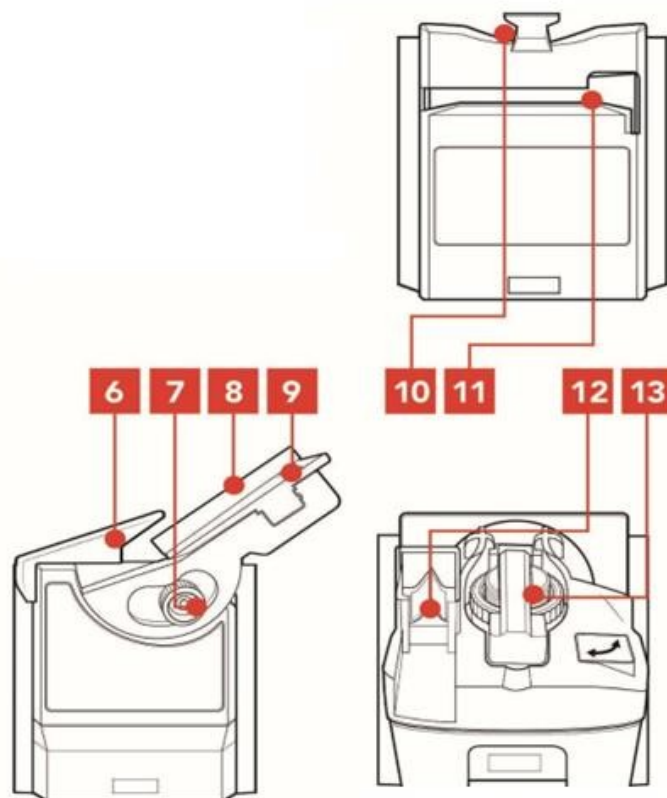

6. Copertă
7. Reglarea unghiului
8. Ghid de scule înguste
9. Magneți
10. Gaura de ascuțire a cuțitului
11. Canelură pentru ascuțirea foarfecelor
12. Ghidul V
13. Mâner pentru ascuțirea burghiului

Modul de ascuțire pentru dălți și lame Modul de ascuțire a burghiului

Ascuțirea burghiului

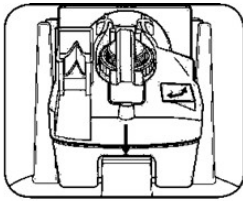

1. Instalați modulul de ascuțire a burghiului.
Un clic caracteristic asigură fixarea sigură a modulului.

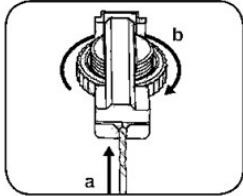

2. Dezasamblați mandrina, apoi introduceți burghiul în mandrină, apoi strângeți mandrina pentru a permite burghiului să se miște.

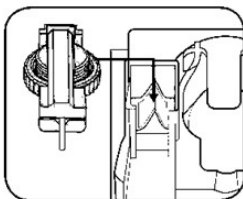

3. Introduceți mânerul în trimmer pe ghidajul în V (model).

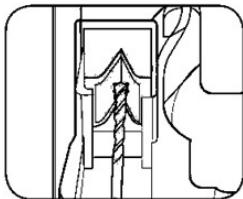

4. Presați burghiul prin rotirea ușoară a acestuia spre stânga și spre dreapta pe ghidajul în V. Până când burghiul este centrat în suport.

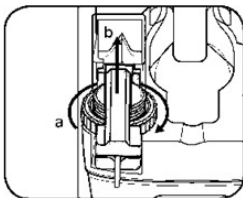

5. Strângeți suportul burghiului pentru a-l împiedica să se miște.

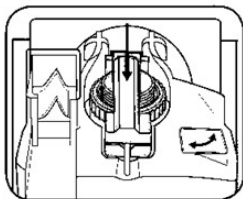

6. Instalați suportul în fanta centrală.

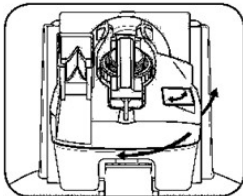

7. Porniți polizorul, apoi glisați partea superioară la stânga și la dreapta și găuriți.
se ascut cu o ușoară presiune.

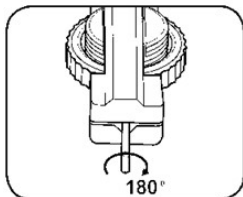

8. Demontați mandrina, rotiți burghiul la 180°, apoi repetați pașii 4. la 7 și ascuțiți celălalt vârf al burghiului.

Ascuțirea dăților

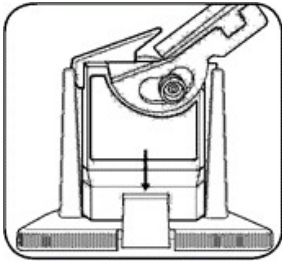

1. Instalați modulul de ascuțire a daltei.

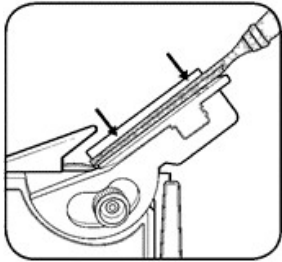

2. Introduceți dalta în suportul magnetic.

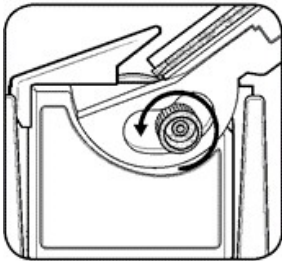

3. Slăbiți butonul de reglare a unghiului, setați unghiul dorit de ascuțire a daltei, apoi strângeți butonul pentru a stabiliza mânerul.

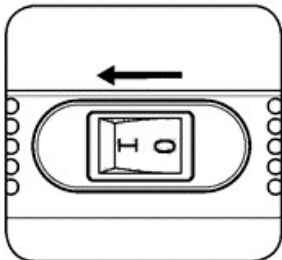

4. Porniți mașina de tocat.

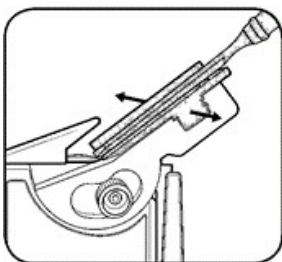

5. Așezați dalta și apoi asigurați-vă că este poziționată uniform în suport.

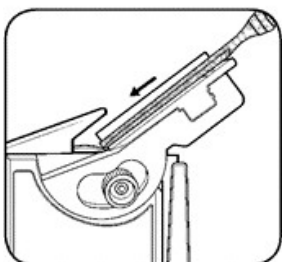

6. Glisați dalta spre capul de șlefuit. Când ascuțiți, aveți grijă să nu supraîncălziți materialul.

Ascuțirea cuțitelor

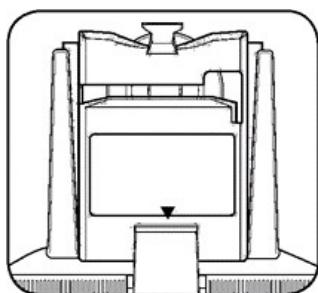

1. Instalați modulul de ascuțire a cuțitelor.

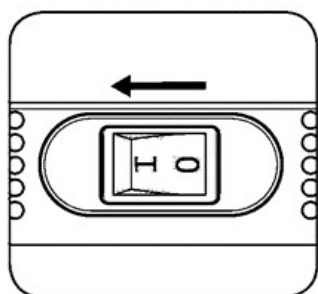

2. Porniți mașina de tocat.

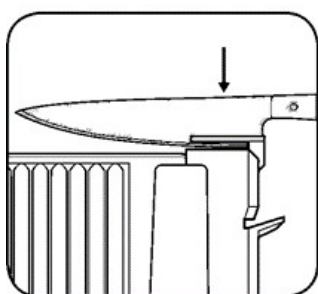

3. Începeți ascuțirea din partea mânerului prin introducerea ușoară a lamei în capul de ascuțire.

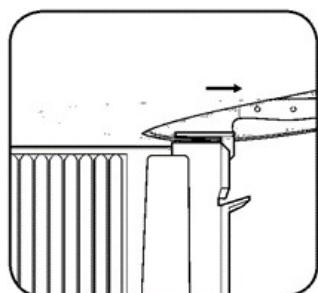

4. Încercați să ghidați lama în funcție de forma acesteia. Apoi ascuțiți cealaltă muchie a lamei.

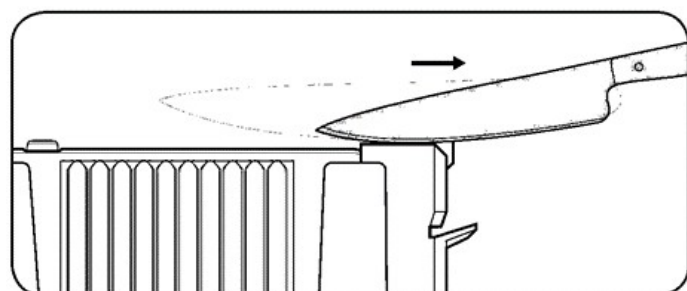

5. Repetați ascuțirea alternativ, până când marginea este ascuțită și netedă.

Ascuțirea foarfecelor

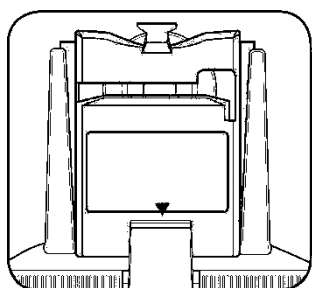

1. Instalați modulul de ascuțire a foarfecelor.

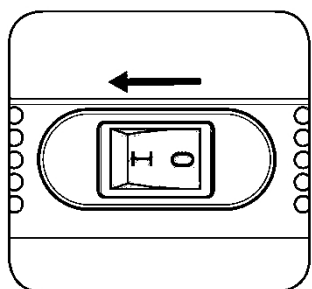

2. Porniți mașina de tocat.

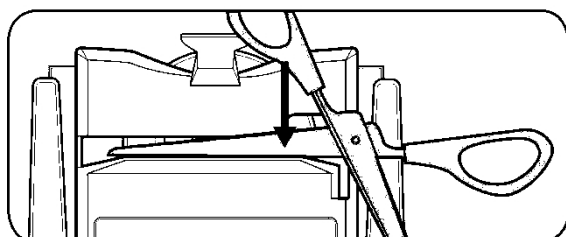

3. Introduceți foarfeca deschisă în fantă, astfel încât muchia tăietoare să fie în contact cu capul de tăiere.

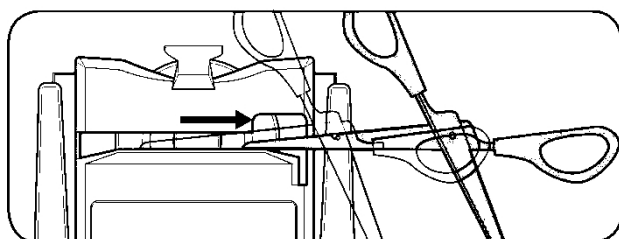

4. Glisați marginea pe toată lungimea sa. Repetați pentru a doua lamă.